

Kunniavartio-ohje Kaatuneiden muistopäivälle ja Itsenäisyyspäivälle

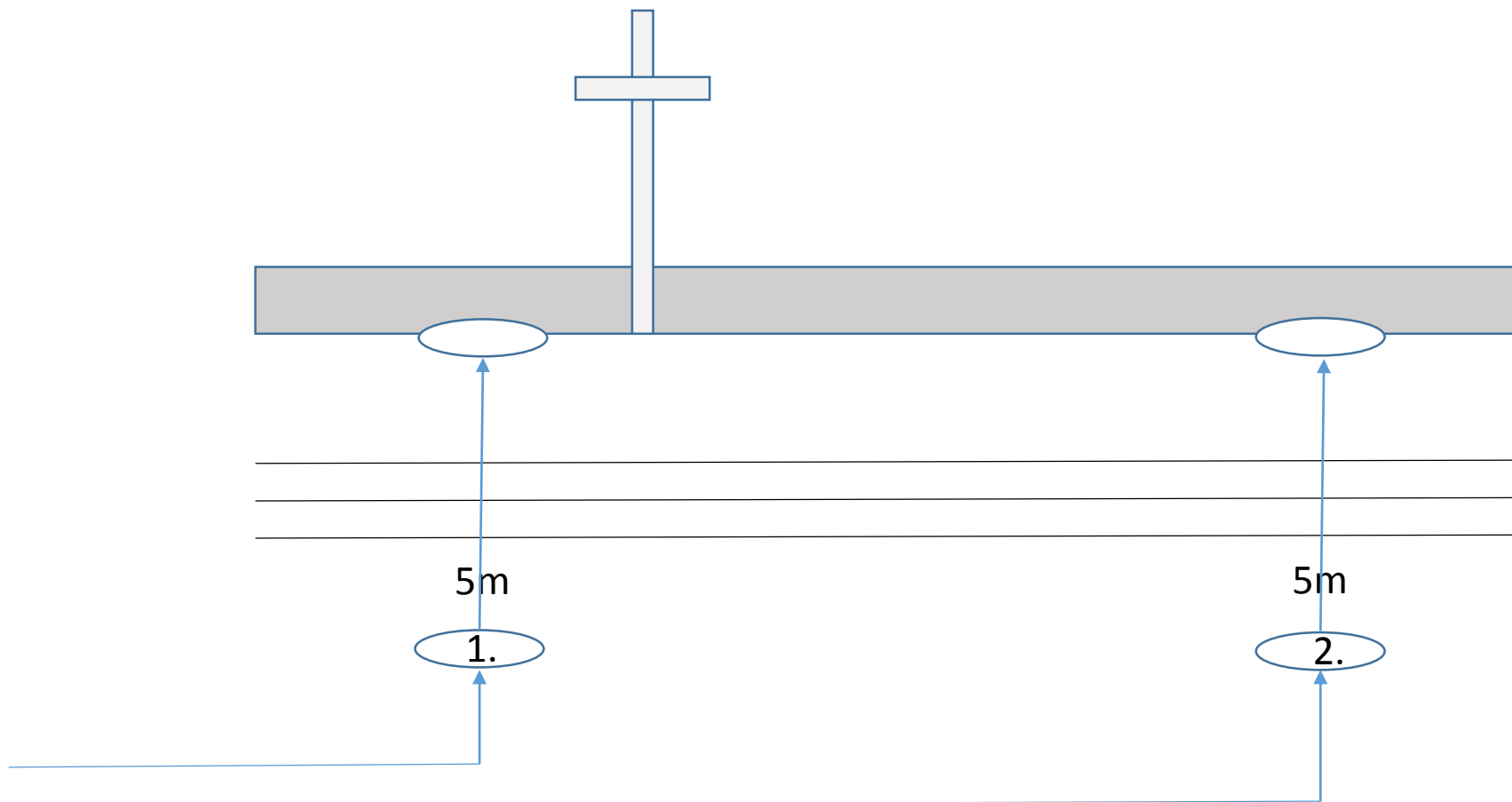

- Kunniavartio saapuu rinnakkain tahtimarssia.
- Vartija 1. alkaa lyhentää askeltaan (jatkaen tahdissa) noin 5m ennen omalle tasalle saapumista (1.) ja kääntyy rintamasuunta kohti ristiä.
- Vartija 2. jatkaa normaalisti marssien omalle tasalleen (2.) ja kääntyy rintamasuunta kohti ristiä.
- Kun vartija 2. on omalla tasallaan ottavat kummatkin vartijat asennon n. 3 sekunniksi.
- Välittömästi tämän jälkeen lähdetään tahdissa marssien vartiopaikalla jossa tehdään täyskäänös ja otetaan vartioasento, eli seistään levossa kädet edessä niin että oikea kämmen on vasemman päällä.
- Vartion aikana vartijat ottavat asennon aina kun Suomen lippu nousee.
- Kun lippulinna on poistunut ja myös katsojista suurin osa poistunut vartio poistuu yhtäaikaaisesti marssien pois vartiopaikalta. Vartija 1. lyhentää askelta jotta Vartija 2. saavuttaa vartijan 1. noin kuvassa merkityllä 1. tasalla. Vartio poistuu hautausmaan kiviaidan ulkopuolelle asti tahtimarssia.
- Toiminnan yhtäaikaistamiseksi vartiosta toinen toimii vartionjohtajana ja tarvittaessa vaimeasti antaa käskyt liikkeelle lähdöstä yms.